

بسمه تعالی

فرم شناسنامه خدمت دستگاه اجرایی ضمیمه 1

1- عنوان خدمت: تدوین استاندارد ملی و مشارکت در استانداردهای بین المللی		2- شناسه خدمت (این فیلد توسط سازمان مدیریت و برنامه ریزی کشور تکمیل می شود.)	
3- ارائه دهنده خدمت	نام دستگاه اجرایی: معاونت تدوین و ترویج استاندارد		
	نام دستگاه مادر: سازمان ملی استاندارد ایران		
4- مشخصات خدمت	شرح خدمت 1. تدوین استانداردهای ملی 2. مشارکت در تدوین استانداردهای بین المللی (CODEX, IEC, ISO, OIML)		
	نوع خدمت	<input checked="" type="checkbox"/> خدمت به شهروندان (G2C) <input checked="" type="checkbox"/> خدمت به کسب و کار (G2B) <input checked="" type="checkbox"/> خدمت به دیگر دستگاه های دولتی (G2G)	
		مراکز علمی و تحقیقاتی، دانشجویان، اساتید، بازنشستگان، عموم مردم، دستگاه های عمومی، دستگاه های اجرایی و ...	
	ماهیت خدمت	<input checked="" type="checkbox"/> حاکمیتی	
	سطح خدمت	<input checked="" type="checkbox"/> ملی <input type="checkbox"/> منطقه ای <input type="checkbox"/> استانی <input type="checkbox"/> شهری <input type="checkbox"/> روستایی	
	رویداد مرتبط با:	<input type="checkbox"/> تولد <input checked="" type="checkbox"/> آموزش <input checked="" type="checkbox"/> سلامت <input type="checkbox"/> مالیات <input type="checkbox"/> کسب و کار <input type="checkbox"/> تامین اجتماعی <input type="checkbox"/> ثبت مالکیت <input type="checkbox"/> تاسیسات شهری <input type="checkbox"/> بیمه <input type="checkbox"/> ازدواج <input type="checkbox"/> بازنشستگی <input type="checkbox"/> ارک و گواهی نامه ها <input type="checkbox"/> وفات <input type="checkbox"/> سایر	
	نحوه آغاز خدمت	<input type="checkbox"/> تقاضای گیرنده خدمت <input type="checkbox"/> فرارسیدن زمانی مشخص <input type="checkbox"/> تعداد رویدادی مشخص <input checked="" type="checkbox"/> تشخیص دستگاه <input type="checkbox"/> سایر: ...	
	مدارک لازم برای انجام خدمت	پروانه کارشناسی استاندارد (در حوزه استاندارد ملی) گواهی عضویت در کمیته های بین المللی (در حوزه استاندارد بین الملل)	
	قوانین و مقررات بالادستی	آخرین دستورالعمل ها، روش های اجرایی و آیین کارهای مصوب در سازمان ملی استاندارد	
	5- جزئیات خدمت	آمار تعداد خدمت گیرندگان خدمت گیرندگان در: ماه <input type="checkbox"/> فصل <input type="checkbox"/> سال <input checked="" type="checkbox"/> تدوین استاندارد ملی: حدود 1700 دبیر تدوین استاندارد در سال مشارکت در استانداردهای بین المللی: حدود 400 مشارکت آموزش: حدود 17000 مدیر کنترل کیفیت	
متوسط مدت زمان ارائه خدمت: تدوین استاندارد ملی: یک سال مشارکت در بین الملل: شش ماه آموزش: انجام فرآیند یک سال			
تواتر <input type="checkbox"/> یکبار برای همیشه بار در: ماه <input type="checkbox"/> فصل <input type="checkbox"/> سال <input checked="" type="checkbox"/>			
تعداد بار مراجعه حضوری			
هزینه ارائه خدمت (ریال) به خدمت گیرندگان مبلغ (مبالغ) شماره حساب (های) بانکی پرداخت بصورت الکترونیک			
6- نحوه دسترسی به خدمت	آدرس دقیق و مستقیم خدمت در وبگاه در صورت الکترونیکی بودن همه یا بخشی از آن http://ison.isiri.org.ir		
	نام سامانه مربوط به خدمت در صورت الکترونیکی بودن همه یا بخشی از آن: سامانه جامع استانداردسازی		
	مرحله خدمت	نوع ارائه	رسانه ارتباطی خدمت
در مرحله اطلاع رسانی خدمت	<input checked="" type="checkbox"/> الکترونیکی	<input checked="" type="checkbox"/> اینترنتی (مانند وبگاه دستگاه) <input type="checkbox"/> پست الکترونیک <input type="checkbox"/> تلفن گویا یا مرکز تماس پیام کوتاه <input checked="" type="checkbox"/> سایر (تماس با کارشناسان دفتر تدوین)	<input type="checkbox"/> تلفن همراه (برنامه کاربردی) <input type="checkbox"/> ارسال پستی

دستگاہ <input type="checkbox"/> مراجعہ کنندہ <input type="checkbox"/>	<input type="checkbox"/>	<input checked="" type="checkbox"/>		متون استانداردهای تصویب و تائید شده		کلیه سازمان ها
دستگاہ <input type="checkbox"/> مراجعہ کنندہ <input type="checkbox"/>	<input type="checkbox"/>	<input type="checkbox"/>				
دستگاہ <input type="checkbox"/> مراجعہ کنندہ <input type="checkbox"/>	<input type="checkbox"/>	<input type="checkbox"/>				

بخش تدوین استانداردهای ملی	
ثابت درخواست عضویت در تدوین	9- عناوین فرایندهای خدمت
تایید درخواست عضویت توسط رابطین	
ثابت پیشنهاد تدوین استاندارد	
طرح در کمیته برنامه ریزی و تایید آن	
بستن قرارداد تدوین و ابلاغ آن به دبیر	
برگزاری جلسات اولیه، فنی، نهایی و کمیته ملی	
ارسال برای چاپ و اطلاع رسانی	

سامانه تدوین اسنادهای ملی: Process Improvement Project

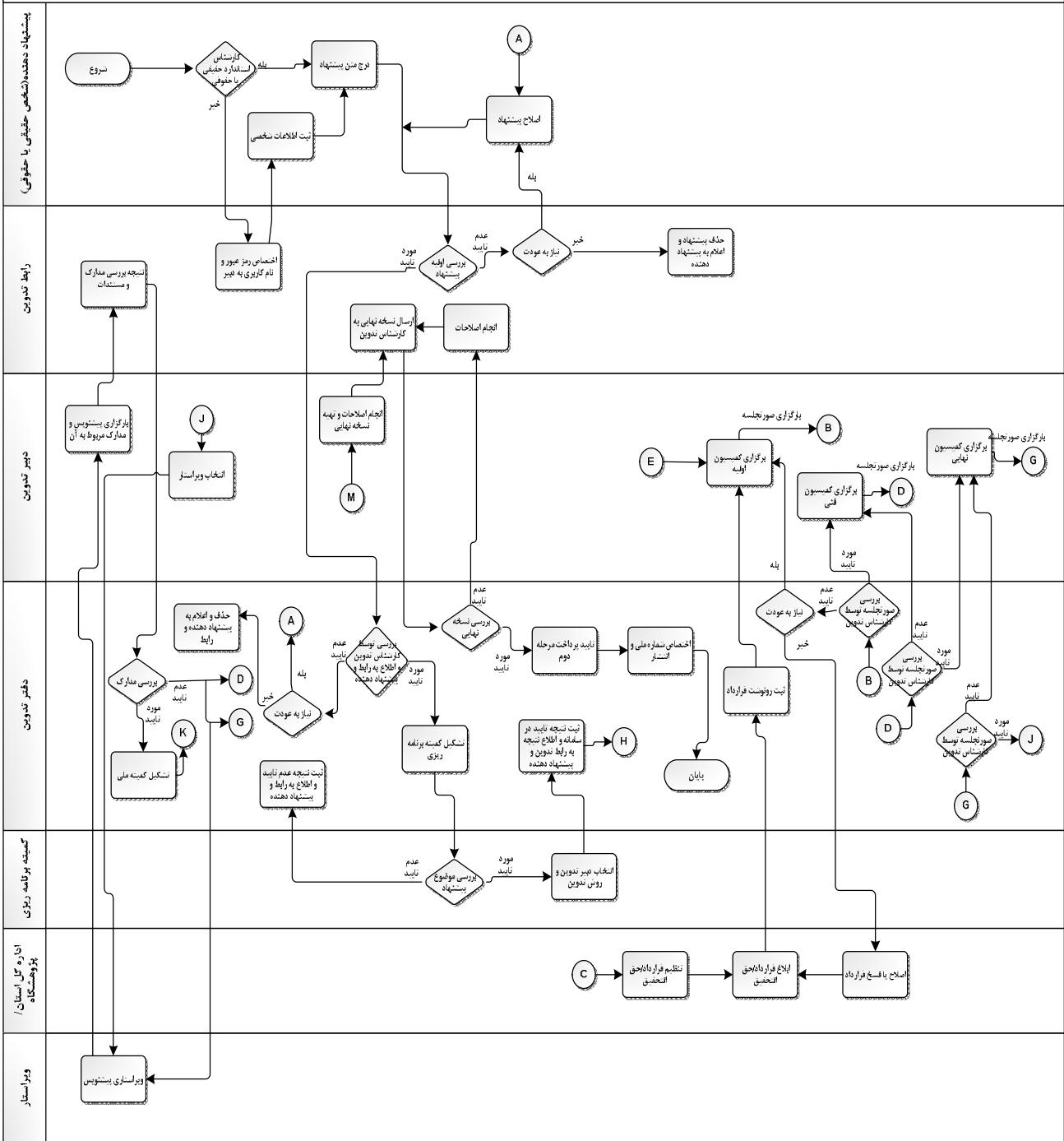

واحد مربوط:

پست الکترونیک:

تلفن:

نام و نام خانوادگی تکمیل کننده فرم:

Process Improvement Project: سامانه تدوین استانداردهای ملی

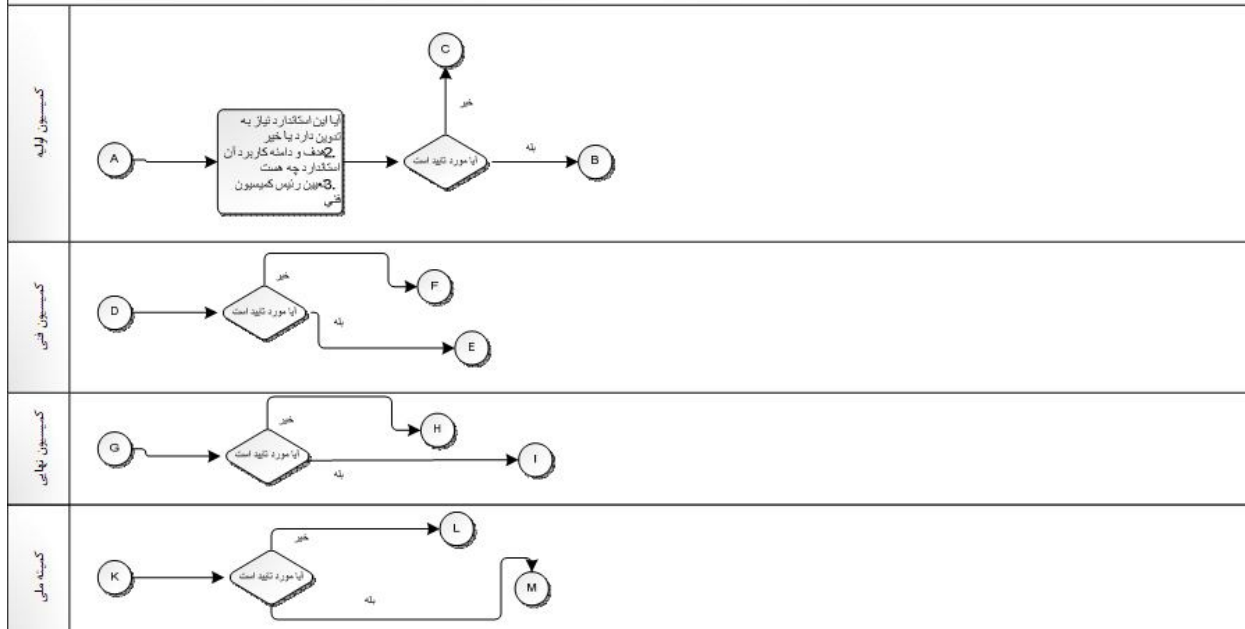

واحد مربوط:

پست الکترونیک:

تلفن:

نام و نام خانوادگی تکمیل کننده فرم:

تدوین استانداردهای بین المللی	9- عناوین فرایندهای خدمت
1- ثبت اطلاعات کمیته توسط دبیرخانه پر می شود	
2- ثبت جزئیات کمیته که توسط دبیر کمیته پر می شود	
3- گزارش گیری دبیر	
4- گزارش گیری دفتر مطالعات تطبیقی و ...	
5- upload کردن مدارک و اسناد قابل بررسی توسط اعضا	
6- نظردهی و تایید دبیر	
7- تایید اصلی دفتر مطالعات تطبیقی و ...	
8- نظرسنجی اعضا و دبیر (CHATROOM)	
9- درخواست عضویت اعضا که قابل مشاهده برای عموم مردم است	

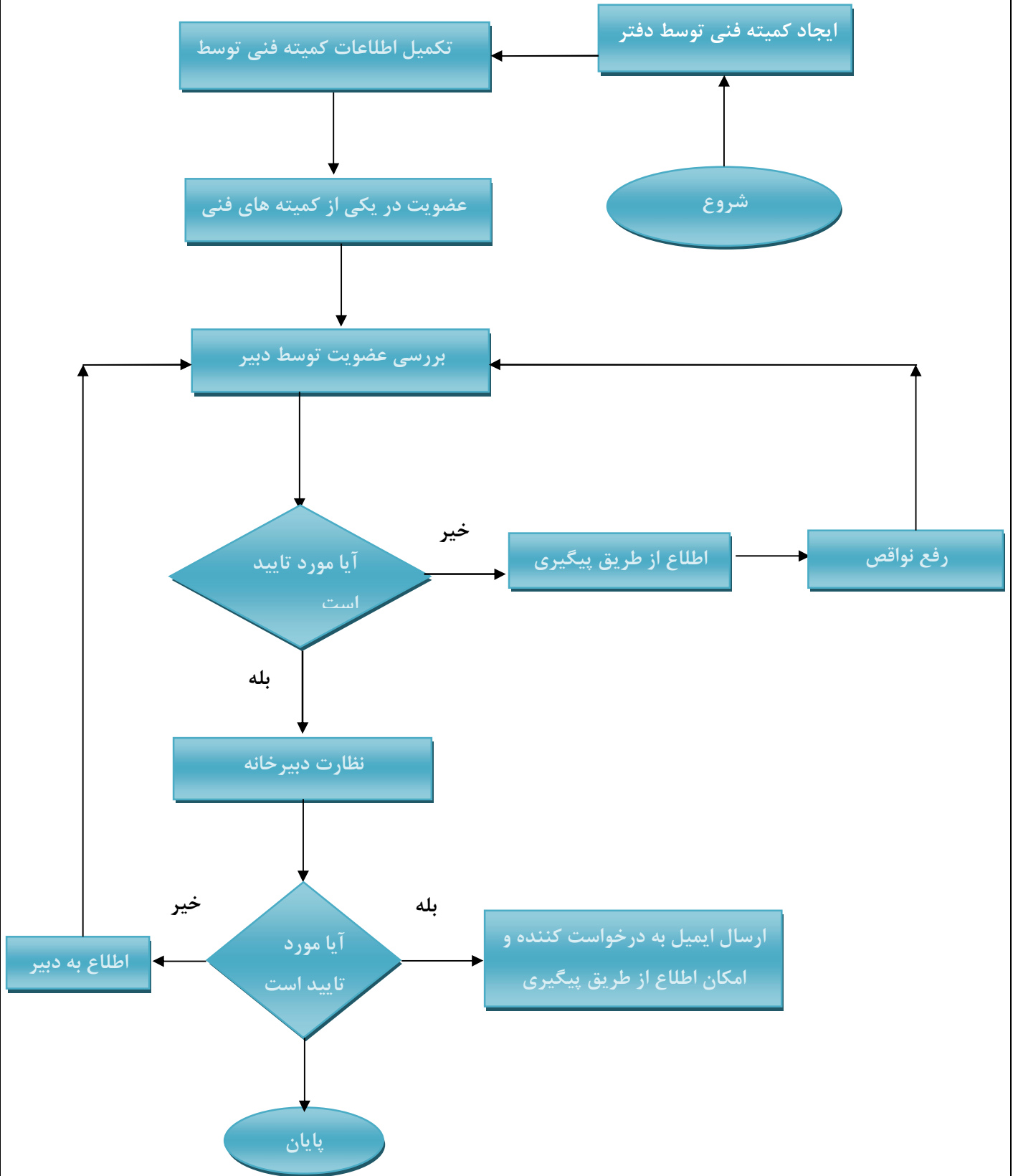

نام و نام خانوادگی تکمیل کننده فرم:	تلفن:	پست الکترونیک:	واحد مربوط:
-------------------------------------	-------	----------------	-------------